

MODULA

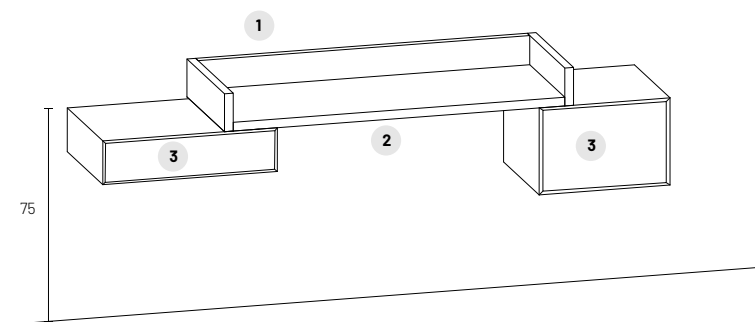

- 1 piano scrittoio in appoggio su modulo
writing desk supported by the unit
- 2 angolare in alluminio per fissaggio a muro
aluminium support for wall-fastening
- 3 elemento sospeso SLIM o KOMPOS
SLIM or KOMPOS suspended element

PIANO: realizzato con pannelli di particelle di legno sp. 30 mm rivestiti con nobilitazione melaminica, laccati o impiallacciati legno e verniciati.

ALZATINE: realizzate con pannelli di particelle di legno sp. 30 mm rivestiti con nobilitazione melaminica, laccati o impiallacciati legno e verniciati.

FISSAGGIO: avviene mediante angolare in alluminio fissato a muro e in appoggio su modulo.

DESK: made of wooden particle-board panels th. 30 mm, melamine laminated, lacquered or wood veneered and varnished.

UPSTANDS: made of wood particle-board panels, 30 mm th., melamine laminated, lacquered or wood veneered and varnished.

FASTENING: to be done by means of aluminium support fixed on the wall and supported by the unit.

piano scrittoio in appoggio su modulo
writing desk supported by the unit



L W	H H	P D
120	13	45
120	13	55
150	13	45
150	13	55
180	13	45
180	13	55

MODULA

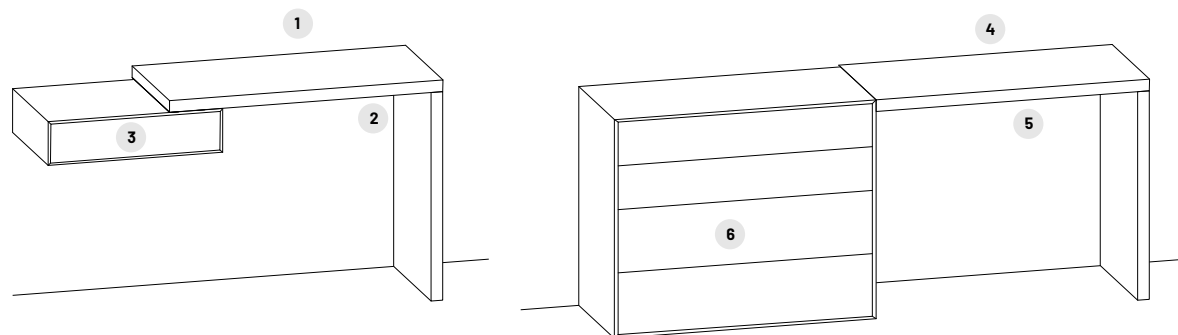

- 1 piano scrittoio in appoggio su modulo
writing desk supported by the unit
- 2 angolare in alluminio per fissaggio a muro
aluminium support for wall-fastening
- 3 elemento sospeso SLIM o KOMPOS
SLIM or KOMPOS suspended element
- 4 piano scrittoio allineato al modulo
writing desk aligned with the unit
- 5 staffe per fissaggio a muro
brackets for wall mounting
- 6 elemento a terra SLIM o KOMPOS
SLIM or KOMPOS free-standing element

PIANO: realizzato con pannelli di particelle di legno sp. 40 mm rivestiti con nobilitazione melaminica, laccati o impiallacciati legno e verniciati.

GAMBA: realizzata con pannelli di particelle di legno sp. 40 mm rivestiti con nobilitazione melaminica, laccati o impiallacciati legno e verniciati. Completa di piedino a scomparsa che permette una regolazione in altezza di 10 mm.

FISSAGGIO: avviene mediante angolare in alluminio fissato a muro nel caso di appoggio su modulo e mediante staffe nel caso di piano allineato al modulo.

DESK: made of wooden particle-board panels th. 40 mm, melamine laminated, lacquered or wood veneered and varnished.

LEG: made of wood particle-board panels, 40 mm th., melamine laminated, lacquered or wood veneered and varnished. Equipped with a concealed foot that allows a 10 mm height adjustment.

FASTENING: to be done by means of corner aluminium support fixed on the wall in case of element standing on the module, or by means of brackets in case of top aligned to the module.

piano scrittoio allineato o in appoggio al modulo
writing desk aligned with the unit or supported

Specificare se destro o sinistro (raffigurati sinistri).
Specify in the order if right or left (left in the picture)

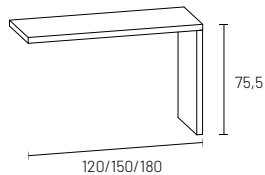

L W	H H	P D
120	75,5	45
120	75,5	55
150	75,5	45
150	75,5	55
180	75,5	45
180	75,5	55

MODULA

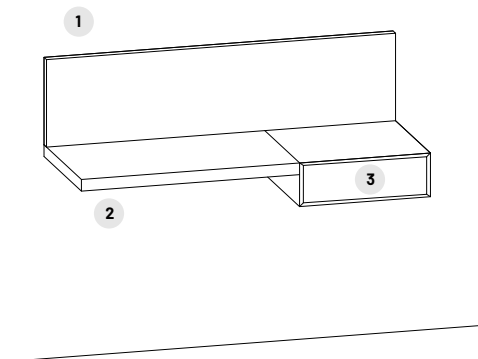
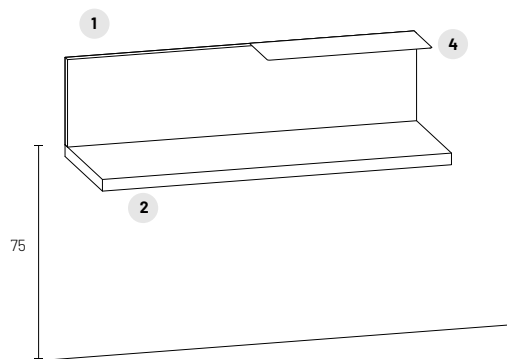

- 1 piano scrittoio sospeso con alzatina
suspended writing desk with upstand
- 2 staffe per fissaggio a parete
brackets for wall-fastening
- 3 elemento sospeso SLIM o KOMPOS
SLIM or KOMPOS suspended element
- 4 mensola in metallo
metal shelf

PIANO: realizzato con pannelli di particelle di legno sp. 40 mm rivestiti con nobilitazione melaminica, laccati o impiallacciati legno e verniciati.

SCHIENALE: realizzato con pannelli di particelle di legno sp. 30 mm rivestiti con nobilitazione melaminica, laccati o impiallacciati legno e verniciati.

MENSOLE: realizzate in metallo sp. 3 mm verniciate a polveri epossidiche.

FISSAGGIO: avviene tramite staffe a vista verniciate di colore nero.

DESK: made of wooden particle-board panels th. 40 mm, melamine laminated, lacquered or wood veneered and varnished.

BACK: made of wooden particle-board panels th. 30 mm, melamine laminated, lacquered or wood veneered and varnished

SHELVES: made of epoxy-powder varnished metal, th. 3 mm.

FASTENING: to be done by means of black varnished metal brackets.

mensola in metallo
metal shelf

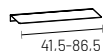

L W	SP TH	P D
41,5	0,3	19
56,5	0,3	19
86,5	0,3	19

MODULA

piano scrittoio sospeso con alzatina
suspended writing desk with upstand

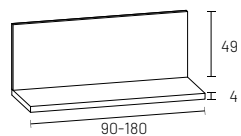
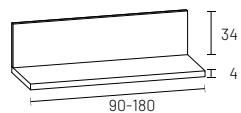
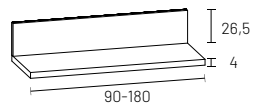

	L W	H H	P D
alzatina H 22,5 upstand H 22,5	90	26,5	45
	105	26,5	45
	120	26,5	45
	150	26,5	45
	180	26,5	45
alzatina H 30 upstand H 30	90	34	45
	90	34	55
	105	34	45
	105	34	55
	120	34	45
	120	34	55
	150	34	45
	150	34	55
	180	34	45
	180	34	55
alzatina H 45 upstand H 45	90	49	45
	105	49	45
	120	49	45
	150	49	45
	180	49	45

MODULA

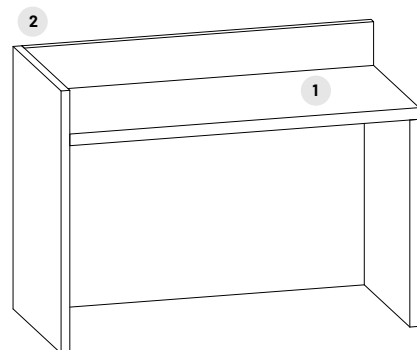

- 1 piano scrittoio
writing desk
- 2 schiena e fianco a terra
floor standing back and side panel

PIANO: realizzato con pannelli di particelle di legno sp. 40 mm rivestiti con nobilitazione melaminica, laccati o impiallacciati legno e verniciati.

SCHIENALE: realizzato con pannelli di particelle di legno sp. 40 mm rivestiti con nobilitazione melaminica, laccati o impiallacciati legno e verniciati. Completo di piedino a scomparsa che permette una regolazione in altezza di 10 mm.

FIANCO: realizzato con pannelli di particelle di legno sp. 40 mm rivestiti con nobilitazione melaminica, laccati o impiallacciati legno e verniciati. Completo di piedino a scomparsa che permette una regolazione in altezza di 10 mm.

DESK: made of wooden particle-board panels th. 40 mm, melamine laminated, lacquered or wood veneered and varnished.

BACK: made of wooden particle-board panels th. 40 mm, melamine laminated, lacquered or wood veneered and varnished. Equipped with concealed foot that allows a 10 mm height adjustment.

SIDE PANEL: made of wooden particle-board panels th. 40 mm, melamine laminated, lacquered or wood veneered and varnished. Equipped with concealed foot that allows a 10 mm height adjustment.

piano scrittoio open open writing desk

Specificare se destro o sinistro (raffigurati sinistri).
Specify in the order if right or left (left in the picture)

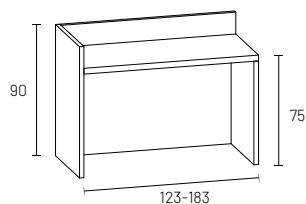

L W	H H	P D
--------	--------	--------

123 90 58

153 90 58

183 90 58