

# TEPU

Matteo Zorzenoni



**STRUTTURA:** realizzata con pannelli di particelle di legno sp. 20 mm, uniti a 45°, rivestiti con nobilitazione melaminica, laccati o impiallacciati legno e verniciati.

**FRONTALI:** realizzati con pannelli di particelle di legno sp. 20 mm rivestiti con nobilitazione melaminica, laccati o impiallacciati legno e verniciati.

**TOP GRES:** ricavati da grandi lastre gres sp. 6 mm tagliate in maniera casuale, quindi non identici nelle varie dimensioni dei top, supportate da pannello legno sp. 14 mm laccato.

**TOP LEGNO:** realizzati con pannelli di particelle di legno sp. 20 mm rivestiti con nobilitazione melaminica, laccati o impiallacciati legno e verniciati.

**TOP VETRO:** realizzati con vetro temperato trasparente, trasparente grigio o bronzo sp. 10 mm. fissati mediante supporti in ottone.

**SCHIENE:** realizzate con pannelli di particelle di legno sp. 8 mm con nobilitazione melaminica.

**CASSETTI:** realizzati con sponde sp. 14 mm e fondo sp. 8 mm in pannelli di particelle di legno con nobilitazione melaminica effetto pelle. Guide metalliche a scomparsa ad alto scorrimento, portata dinamica di 30 kg. Sistema di chiusura push-pull con regolazione in altezza e profondità. Su cassetti di larghezza pari o superiore a 90 cm è previsto uno stabilizzatore di serie incorporato.

**APERTURA:** mediante meccanismo push-pull.

**BASAMENTO:** in massello di frassino verniciato nelle finiture essenza.

**STRUCTURE:** made of wood particle-board panels, 20 mm th., joined at 45°, melamine laminated, lacquered or wood veneered and varnished

**FRONTS:** made of wood particle-board panels, 20 mm th., melamine laminated, lacquered or wood veneered and varnished.

**STONEWARE TOP:** made of large stoneware slabs, 6 mm th., cut randomly and therefore not identical in the various top sizes, supported by a lacquered wooden panel, 14 mm th..

**WOODEN TOP:** made of wood particle-board panels, 20 mm th., with melamine finish, lacquered or veneered with wood and painted.

**GLASS TOP:** made of tempered glass in clear, clear grey or bronze, 10 mm th, fixed with brass supports.

**BACKS:** made of wood particle-board panels, 8 mm th., melamine laminated.

**DRAWERS:** sides 14 mm th. and bottoms 8 mm th. made of wood particle-board panels with leather-effect melamine finish. Easy-slide concealed metal runners, 30 kg dynamic load capacity. Push-pull closing mechanism with height and depth adjustment system. A standard built-in stabilizer is provided for drawers with a width equal or larger than 90 cm.

**OPENING:** by means of push-pull mechanism.

**BASE:** painted solid ash wood varnished in all the wooden finishes.

- 1 struttura sp. 20 mm unita a 45°  
20 mm. th. structure joined at 45°
- 2 sponde cassetti sp. 1,4 mm, guide a scomparsa con chiusura push-pull  
drawer sides 1,4 mm thick with concealed runners and push-pull mechanism
- 3 apertura push-pull  
push-pull opening
- 4 basamento in massello di frassino verniciato  
painted solid ash base
- 5 top in gres sp. 6 mm, in legno sp. 20 mm o vetro sp. 10 mm  
stoneware top 6 mm th., wooden top 8 mm th. or glass top 10 mm th.

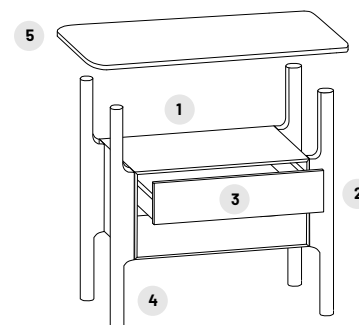

# TEPU

comodino 1 cassetto  
1-drawer night stand



L W	H H	P D
--------	--------	--------

66	48	50,5
----	----	------

81	48	50,5
----	----	------

comodino 2 cassetti  
2-drawers night stand



66	63	50,5
----	----	------

111	63	50,5
-----	----	------

comò 3 cassetti  
3-drawers dresser

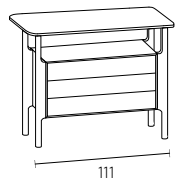

111	78	50,5
-----	----	------