

# RONDA

R&D Dall'Agnese



**STRUTTURA:** realizzato con multistrati di legno curvato, sp. 20 mm impiallacciati legno e verniciati o con fondo poliestere laccato.

**FRONTALI:** realizzato con multistrati di legno curvato, sp. 20 mm impiallacciati legno e verniciati o con fondo poliestere laccato.

**TOP GRES:** ricavati da grandi lastre gres sp. 6 mm tagliati in maniera casuale, quindi non identici nelle varie dimensioni dei top.

**TOP LEGNO:** realizzati con pannelli di particelle di legno sp. 8 mm rivestiti con nobilitazione melaminica, laccati o impiallacciati legno e verniciati.

**TOP SPECCHIO:** realizzati con vetro temperato in finitura specchio, specchio fumo o specchio bronzo sp. 10 mm.

**SCHIENE:** realizzate con pannelli di particelle di legno sp. 8 mm con nobilitazione melaminica.

**CASSETTI:** realizzati con sponde sp. 14 mm e fondo sp. 8 mm in pannelli di particelle di legno con nobilitazione melaminica effetto pelle. Guide metalliche a scomparsa ad alto scorrimento, portata dinamica di 30 kg. Sistema di chiusura push-pull con regolazione in altezza e profondità. Su cassetti di larghezza pari o superiore a 90 cm è previsto uno stabilizzatore di serie incorporato.

**APERTURA:** mediante meccanismo push-pull tranne il cassetto superiore in cui l'apertura è mediante presa superiore.

**BASAMENTO:** piede optional in metallo H 163/260 mm verniciato a polveri epossidiche.

**ZOCCOLO:** realizzato con pannelli di particelle di legno di media densità sp. 25 mm con nobilitazione melaminica.

**STRUCTURE:** made of curved plywood, 20 mm th. wood veneered and varnished or with lacquered polyester base.

**FRONTS:** made of curved plywood, 20 mm th. wood veneered and varnished or with lacquered polyester base.

**STONEWARE TOP:** made of large stoneware slabs, 6 mm th., cut randomly and therefore not identical in the various top sizes.

**WOODEN TOP:** made of wooden particle-board panels, 8 mm th., melamine laminated, lacquered or wood veneered and varnished.

**MIRROR TOP:** made of tempered glass, 10 mm th., with a plain mirror, smoked mirror or bronze mirror finish.

**BACKS:** made of wood particle-board panels, 8 mm th., melamine laminated.

**DRAWERS:** sides 14 mm th. and bottoms 8 mm th. made of wood particle-board panels with leather-effect melamine finish. Easy-slide concealed metal runners, 30 kg dynamic load capacity. Push-pull closing mechanism with height and depth adjustment system. A standard built-in stabilizer is provided for drawers with a width equal or larger than 90 cm.

**OPENING:** push-pull mechanism, except for the top drawer which can be opened by means of an upper grip.

**BASE:** optional foot made of epoxy powder-coated metal H 163/260 mm.

**PLINTH:** made of medium-density wood particle-board panels, 25 mm th., melamine laminated.

- 1 struttura sp. 20 mm  
structure 20 mm thick
- 2 sponde cassette sp. 1,4 mm, guide a scomparsa con chiusura ammortizzata  
drawer sides 1,4 mm thick with concealed runners and soft-close mechanism
- 3 apertura mediante presa superiore per il primo cassetto e push-pull per quelli inferiori  
upper grip opening for the top drawer and push-pull mechanism for the lower drawers
- 4 zoccolo in legno H 25 mm  
wooden plinth H 25 mm
- 5 piede optional in metallo H 163 o 260 mm  
optional metal foot H 163 or 260 mm
- 6 top in gres sp. 6 mm, legno sp. 8 mm o specchio sp. 4 mm  
stoneware top 6 mm th., wooden top 8 mm th. or mirror top 4 mm th.

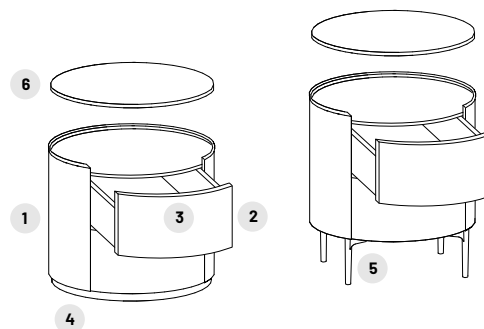

# RONDA

comodino 1 cassetto  
1-drawer night stand

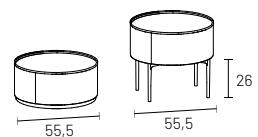

	L W	H H	P D
con zoccolo with plinth	<b>55,5</b>	23,5	55,5
con piedini H 26 with feet H 26	<b>55,5</b>	47	55,5

comodino 2 cassetti  
2-drawers night stand

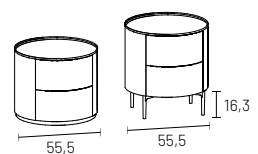

con zoccolo with plinth	<b>55,5</b>	45	55,5
con piedini H 16,3 with feet H 16,3	<b>55,5</b>	59	55,5

comò 3 cassetti  
3-drawers dresser

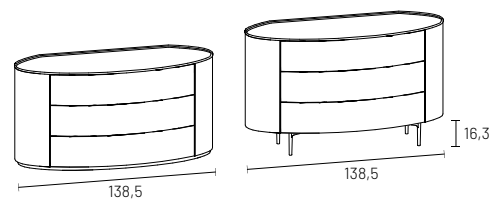

con zoccolo with plinth	<b>138,5</b>	67,5	55,5
con piedini H 16,3 with feet H 16,3	<b>138,5</b>	81,5	55,5

settimanale 5 cassetti  
5-drawers tall chest

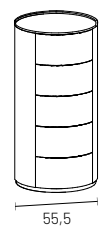

con zoccolo with plinth	<b>55,5</b>	109	55,5
----------------------------	-------------	-----	------